

EEC

BUGGY FA-G450



NÁVOD K OBSLUZE

Před použitím a řízením tohoto vozidla by měl být uživatel seznámen s obsahem tohoto návodu k obsluze a měl by mu plně porozumět.

Uživatel musí chápat všechny instrukce v tomto návodu, týkající se konstrukce, motoru a ostatních částí vozidla.





Obsah :

Předmluva	strana 3
Bezpečnostní opatření	strana 4
Důležité bezpečnostní informace	strana 5
Varovné etikety	strana 6
Části vozidla	strana 7
Důležité upozornění rodičům a dospělým	strana 9
Kontrola vozidla před jízdou	strana 10
Technické údaje	strana 11
Obsluha vozidla	strana 12
Nastavení sedadel	strana 13
Řadící páka	strana 13
Údržba	strana 14
Výměna oleje a pneu	strana 15
Výměna vzduchového filtru	strana 16
Svíčky	strana 17
Čištění a uskladnění	strana 18
Přeprava	strana 19
Nastavení	strana 20
Nastavení karburátoru	strana 21
Elektrické schéma zapojení	strana 22





Předmluva

Děkujeme Vám za zakoupení buggy FA-G450. Věříme, že s ní budete spokojeni. Před prvním použitím si pozorně přečtěte tento manuál. Obsahuje důležité rady a upozornění, technická data a bezpečnostní informace týkající se Vašeho vozidla.

Nedodržení bezpečnostních pokynů v tomto manuálu může vést k vážným zraněním.

Dbejte na dodržování servisních garančních prohlídek uvedených v servisní knížce a řádnou údržbu vozidla dle pokynů v tomto manuálu..

Řízení vozidla vyžaduje k zajištění bezpečnosti zvláštní úsilí z Vaší strany. Před jízdou se seznamte s níže uvedenými podmínkami.

Úprava vozidla nebo odstraňování jeho originálních součástí není povolena a může vést k nižší bezpečnosti vozidla. Řiďte se všemi národními i místními předpisy, které se týkají vybavení vozidla.

POZNÁMKY PRO BEZPEČNOST

1. Dětem do 18 let je zakázáno používat tuto čtyřkolku.
2. Děti do 16 let mohou na čtyřkolku sedat pouze pod přímým dohledem dospělé osoby.
3. Toto vozidlo bylo konstruováno pouze k jízdě na rovném, terénním povrchu bez překážek.
4. Neužívejte vozidlo pod vlivem alkoholu či drog. Toto je trestný čin a může dojít k vážným zraněním až smrti.
5. Udržujte bezpečnou vzdálenost od ostatních vozidel.
6. Nikdy neužívejte toto vozidlo k jízdě, dokud není pečlivě seřízeno a dokud neprošlo údržbou.
7. V uzavřeném prostoru nesmí nikdy běžet motor. Výfukové plyny obsahují jedovatý kysličník uhelnatý.

Během jízdy a také po ní se nedotýkejte žádných částí motoru či výfuku, jelikož jsou velice horké





Bezpečnostní opatření :

Řízení vozidla vyžaduje z Vaší strany zvýšenou pozornost k zajištění bezpečnosti. Před jízdou se seznamte s níže uvedenými podmínkami.

POZNÁMKY PRO BEZPEČNOST

1. Dětem do 18 let je zakázáno používat tuto čtyřkolku.
2. Děti do 16 let mohou na čtyřkolku sedat pouze pod přímým dohledem dospělé osoby.
8. Toto vozidlo bylo konstruováno pouze k jízdě na rovném, terénním povrchu bez překážek.
9. Neužívejte vozidlo pod vlivem alkoholu či drog. Toto je trestný čin a může dojít k vážným zraněním až smrti.
10. Udržujte bezpečnou vzdálenost od ostatních vozidel.
11. Nikdy neužívejte toto vozidlo k jízdě, dokud není pečlivě seřízeno a dokud neprošlo údržbou.
12. V uzavřeném prostoru nesmí nikdy běžet motor. Výfukové plyny obsahují jedovatý kysličník uhelnatý.
13. Během jízdy a také po ní se nedotýkejte žádných částí motoru či výfuku, jelikož jsou velice horké.

OCHRANNÁ OPATŘENÍ

1. Při jízdě byste měli používat ochranné oblečení.
2. Prozvučení Vaší bezpečnosti je dobré používat ochrannou přilbu na hlavu.
3. Výfukový systém je během jízdy a také chvíli po vypnutí motoru horký. Nedotýkejte se tedy výfukového systému v tuto dobu. Noste oblečení, které zcela zakrývá Vaše nohy.
4. Nenoste volné oblečení, které se může zachytnout za řídicí páku či kola.





Důležité bezpečnostní informace

- Nikdy nemanipulujte s BUGGY bez řádných instrukcí. Zúčastněte se kurzu jízdy v tomto vozidle. Začátečníci by měli začít s kurzem pod vedením kvalifikovaného instruktora.
- Děti do 18 let a osoby bez řidičského oprávnění nemohou toto ATV používat.
- V neznámém terénu jezděte pomalu a buďte obzvlášť opatrní.. Vždy předpokládejte, že terénní podmínky se mohou okamžitě změnit.
- Nikdy neřídte na extrémně nepřehledném, kluzkém či nestabilním povrchu dokud se nenaučíte a nenacvičíte řídit ATV na takových typech povrchu. Na těchto površích buďte vždy maximálně opatrní.
- Při provozu mějte vždy obě ruce na řídicích v poloze tři čtvrtě na tři.

- Nikdy nejezděte příliš rychle vzhledem k Vaším schopnostem ,okolním podmínkám, a Vaším zkušenostem.
- Nikdy nepřekračujte povolené zatížení buggy. Náklad by měl být rovnoměrně naložen a bezpečně upevněn. Při převozu nákladu či při jízdě se závěsným zařízením snižte rychlost a postupujte podle návodu v tomto manuálu.
- Nikdy neinstalujte příslušenství.



Varovné etikety :

Etikety a Varování

Čtete a porozumějte etiketám na Vašem vozidle. Mohou obsahovat důležité informace při provozu Vašeho vozidla. Z Vozidla žádné samolepky nestrhávejte, pokud budou poškozené, kontaktujte Vašeho prodejce.

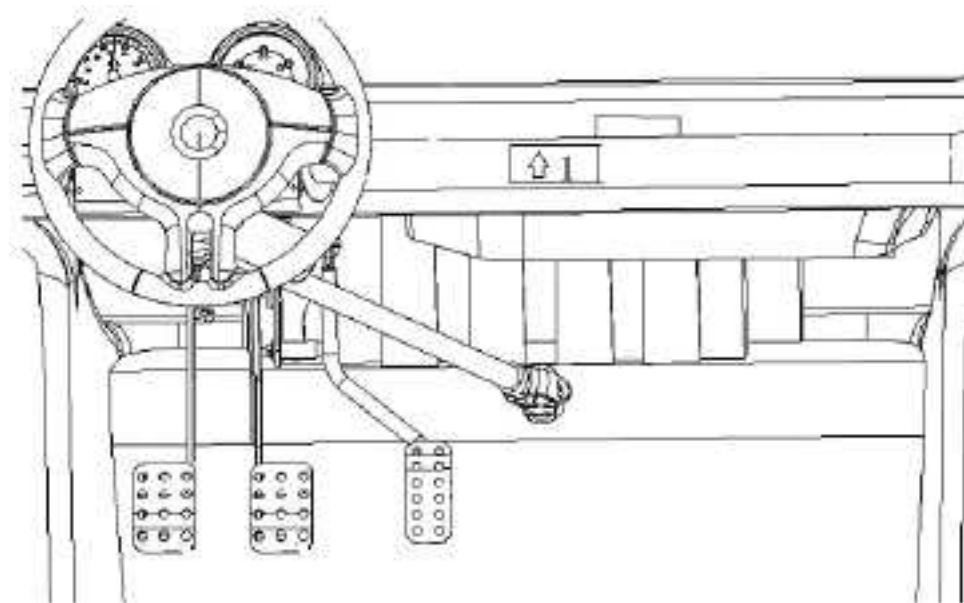

Části vozidla :

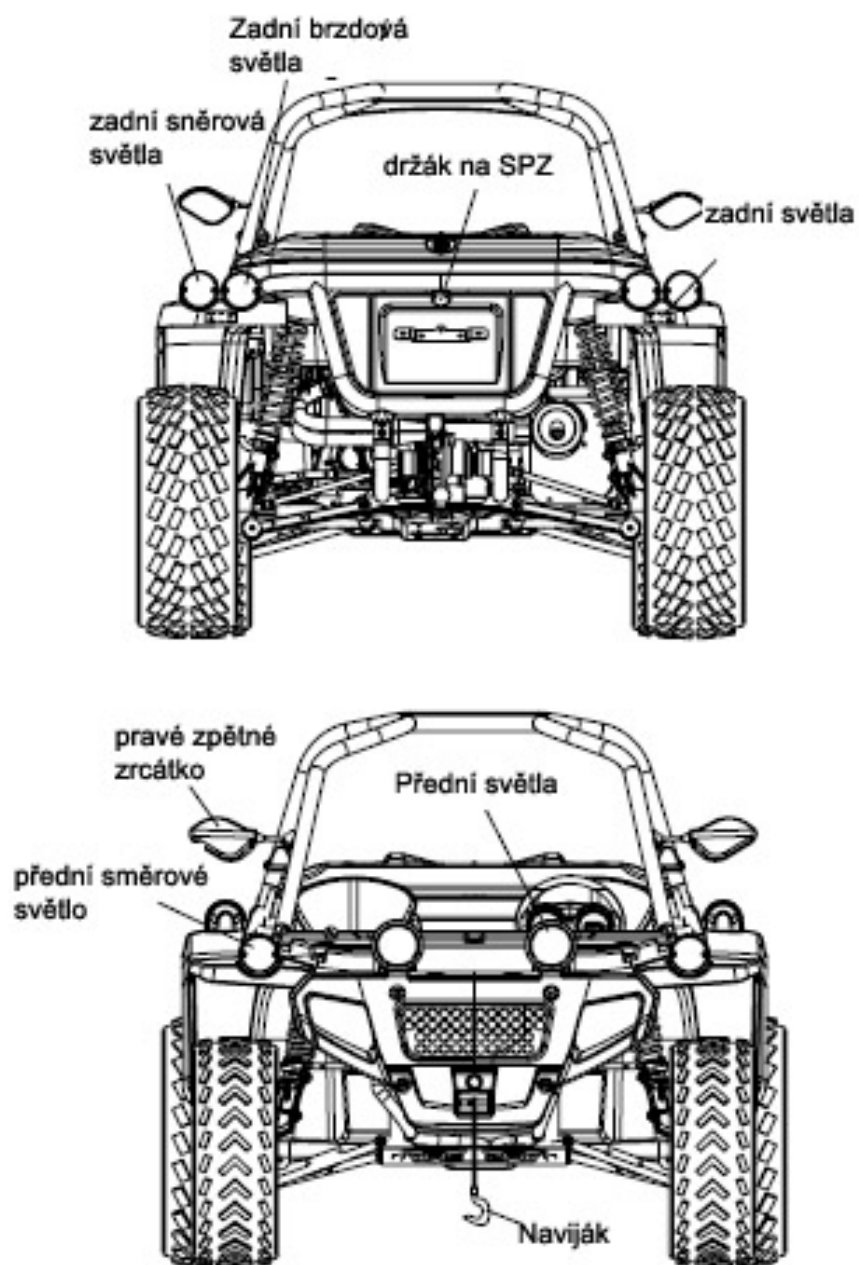

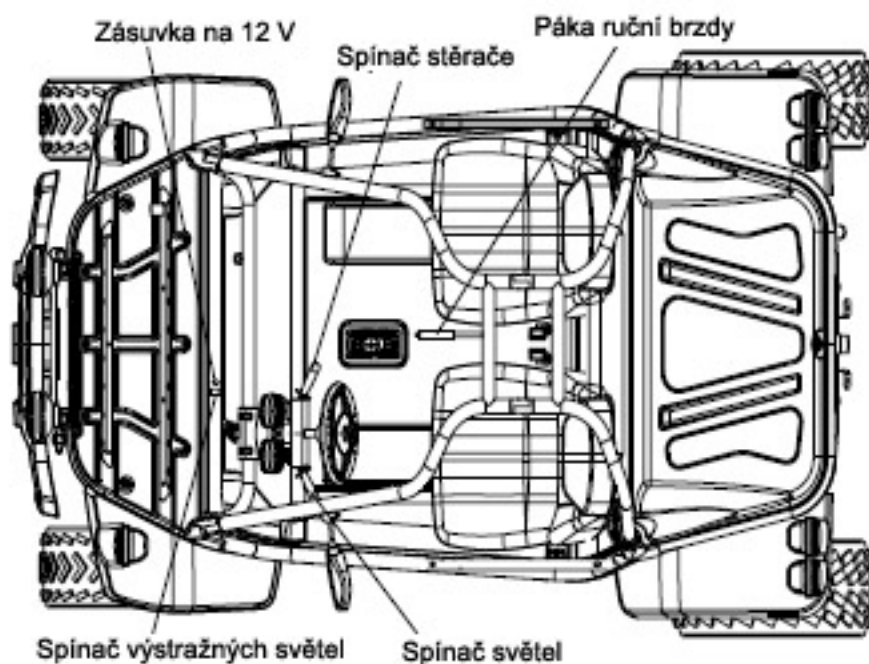
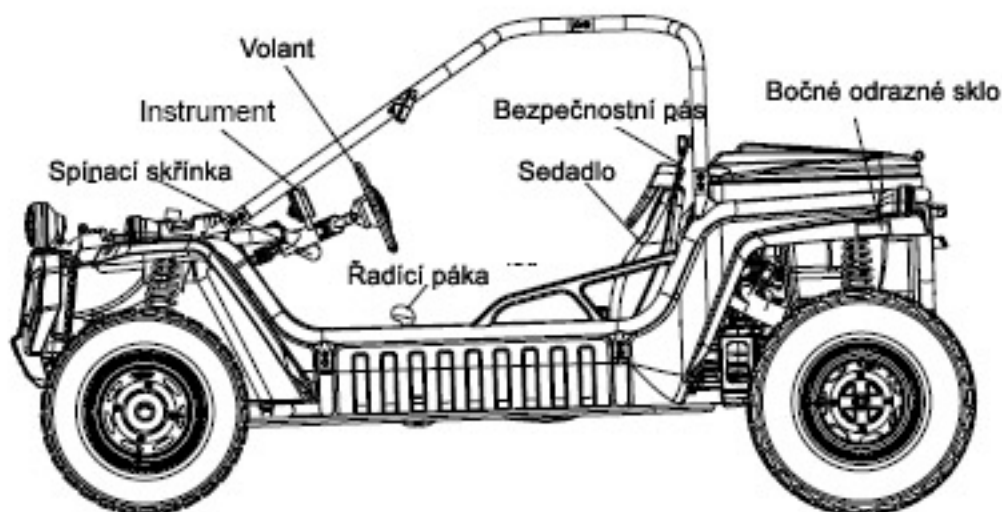



První použití

Důležité upozornění rodičům a dospělým :

- Toto vozidlo není hračka
- Měli byste porozumět instrukcím a varováním v tomto návodu před tím, než usednete na Vaše ATV.
- Toto vozidlo by mělo být používáno pouze pod přímým dohledem dospělé osoby
- Nikdy nepřeceňujte své řidičské schopnosti.
- Pokud neznáte veškeré bezpečnostní předpisy, může být používání tohoto ATV nebezpečné. Vyhněte se přehnané rychlosti, dlážděným povrchům, ostrým zatáčecím manévřům a nepřehlednému terénu.
- Nikdy neřid'te vozidlo/buggy při zhoršené viditelnosti.
- Toto vozidlo je možné řídit pouze s řidičským oprávněním skupiny B.





Kontrola vozidla před jízdou.

Před jízdou vždy zkontrolujte následující části Vašeho vozidla :

Brzdy	<ul style="list-style-type: none">• Zkontrolujte stav, funkčnost a vratný pohyb• Mějte brzdy správně nastavené
Palivo	<ul style="list-style-type: none">• zkontrolujte stav paliva• Doplněte palivo, jeli třeba
Motorový olej	<ul style="list-style-type: none">• Zkontrolujte množství oleje• Doplněte olej, je-li třeba
Převodový olej	<ul style="list-style-type: none">• Zkontrolujte, zda nedochází k úniku
Plyn	<ul style="list-style-type: none">• Zkontrolujte správnou funkčnost plynového kabelu
Baterie	<ul style="list-style-type: none">• Zkontrolujte hladinu kapaliny v baterii• Doplněte destilovanou vodu, je-li třeba
Spínače	<ul style="list-style-type: none">• Zkontrolujte funkčnost všech spínačů
Kola a pneumatiky	<ul style="list-style-type: none">• Zkontrolujte tlak a stav pneumatik, přední i zadní pneu mají mít tlak 40 kPa

Před jízdou zkontrolujte rovněž dotažení všech šroubů a matek.





Technické údaje

Rozměry	
délka	2700 mm
šířka	1470 mm
výška	1440 mm
základna kol	2001 mm
světlná výška	250 mm
hmotnost	
provozní hmotnost s náplněmi	383 kg
čistá hmotnost	365 kg
Motor	
TYP	vodou chlazený, čtyřtakt
objem válců	448 ccm
kompresní poměr	10.8 : 1
startování	elektrické, CDI
typ svíčky	NGK DR8 EA, DR9 EA
mezera mezi póly svíčky	0,6 - 0,7 mm
Motorový olej	
objem nádrže	2,3 l
objem nádrže	20 l
přední pneu	25 x 8 , R12
zadní pneu	25 x 10, R12
žárovky předních světel	12 V, 35 W
žárovky zadních světel	12 V, 21W/15 W
žárovky blinkerů	12V, 21 W x4
žárovka osvětlení SPZ	12V , 5W
Baterie	12V , 14 Ah



Obsluha Vozidla

Nezačínajte s jízdou, dokud se plně neseznámíte s obsluhou buggy. Uživatel musí vědět, jak stroj zastavit a zabrzdít, předtím, než poprvé nastartuje.

Pedály : Nalevo je spojkový pedál, uprostřed je brzdový pedál, který slouží k brzdění či zastavení vozidla, zcela vpravo je plynový pedál sloužící k akceleraci vozidla. Pravou nohou obsluhujete POUZE plynový a brzdový pedál, levou nohou ovládáte POUZE spojkový pedál.

Nastartování : Zasuňte klíček do spínací skříňky, sešlápněte spojku LEVOU nohou, otočte klíčkem po směru hodinových ručiček. Po nastartování motoru uvolněte klíček. Počkejte , než se motor prohřeje, potom můžete vyrazit.

Pokud motor hned nenastartuje, uvolněte klíček, počkejte 5 vteřin a opakujte vše znovu. Startování by nemělo trvat déle než 5 vteřin, pokud motor nenaskočí, uvolněte klíček a po 5 vteřinách opakujte. Při startování můžete lehce zmáčknout plynový pedál – za současného sešlápnutého spojkového pedálu.

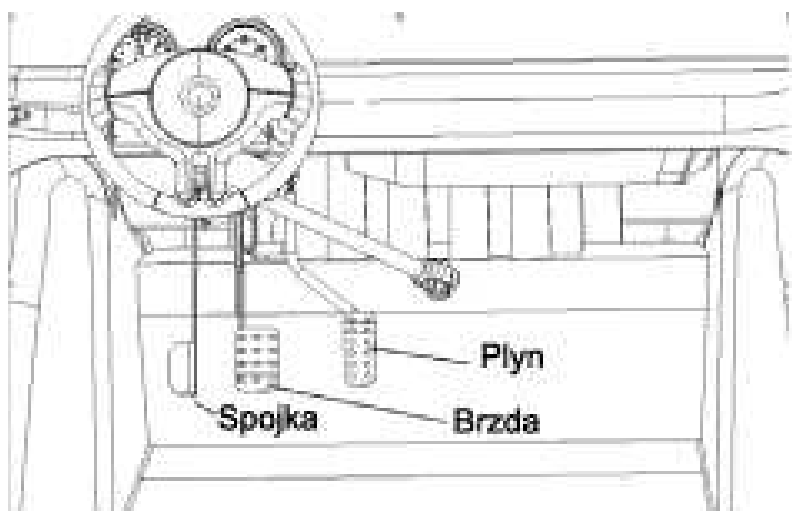

Nastavení sedadel :

Před jízdou vždy nastavte sedadla tak, aby dovolovala Co nejlepší obsluhu pedálů a ovladačů vozidla, kolena obou nohou by měla být lehce pokrčena.

Páky na nastavení sedadel jsou mezi sedadly. Zatažením páky směrem nahoru odjistíte aretaci a budete schopni nastavit polohu sedadel. Po nastavení se ujistěte, že páka je zpět ve své původní aretační podobě, tak aby byla sedadla zajištěna.

- Nastavení sedadel neprovádějte během jízdy
- Před jízdou se ujistěte že sedadla jsou správně nastavena



Řadící páka

Řadící páka je vpravo od řidiče.

Řadící pákou ovládáme rychlostní stupně převodovky.

Převodovka má následující převodové stupně :

R : zpátečka

1 : 1. rychlostní stupeň - rozjíždění

N : Neutrál

2: 2. rychlostní stupeň

3: 3. rychlostní stupeň

4: 4. rychlostní stupeň

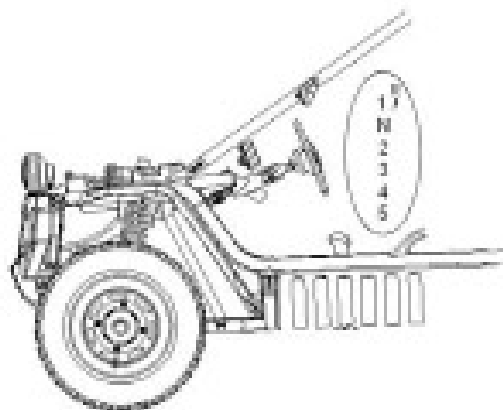

Při změně převodových stupňů vždy nejprve lehce uberte plyn, sešlápněte spojku, a zařaďte požadovaný stupeň podle nákresu na hlavici řadící páky. Pokud je BUGGY zaparkovaná, mějte zařazený neutrál a zataženou ruční brzdu.



Údržba

- Kontrolujte pravidelně stav elektrolytu v baterii (1) . Množství elektrolytu určují rysky na boku baterie. Při menším množství elektrolytu než značí rysky dochází k poškození baterie jejímu vybití a zničení. Pro plnění používejte DESTILOVANOU VODU POUZE.
- V přední části BUGGY je tzv. Expanzní nádobka. Dostaneme se k ní po odmontování předního víka. V expanzní nádobě by mělo být dostatek chladící kapaliny. Její množství opět vyznačují rysky (2)
- V chladiči (3) by měl být vždy dostatek chladící kapaliny. Pro správnou činnost chladícího agregátu doporučujeme kompletní výměnu chladící kapaliny minimálně každé 2 roky. Jako chladící kapalinu používejte modré směsi pro hliníkové motory.
- Brzdová kapalina (4). Pravidelně kontrolujte stav brzdové kapaliny. Nádobka s brzdovou kapalinou je opět pod předním krytem. Používejte kapalinu se specifikací DOT 4. Udržujte množství kapaliny tak jak určují rysky na nádobce.

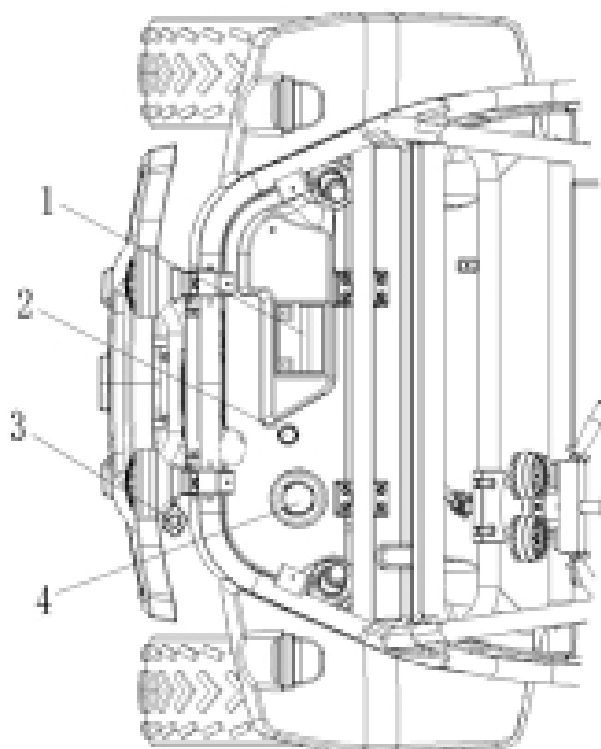



Výměna oleje

Firma SUPER-ČTYŘKOLKY dodává buggy s olejem pro zajetí čtyřtaktních motorů MOTOREX .

Po ujetí 300 km je nutná jeho výměna za olej se specifikací 10W40. Další výměna následuje při 1000 km.

Servisní intervaly výměny olejů jsou rozepsány v servisní knížce, kterou jste obdrželi při koupi BUGGY.

Výměna motorového oleje

1. Umístěte BUGGY na rovný povrch.
2. Zahřejte na několik minut (2-3 min) Vaše buggy a vypněte motor
3. Umístěte nádobu na vyjetý olej pod motor a pod olejovou vanu.
4. Vyjměte měрку oleje a oba výpustní šrouby a vypusťte olej do nádoby.
5. Zkontrolujte těsnění a je-li poškozené, tak je vyměňte.
6. Vyndejte kovový olejový filtr /síto, pročistěte ho benzínem a namontujte zpět.
7. Dejte zpět výpustní šrouby a pečlivě jej dotáhněte , doporučená síla je 19NM

Na několik minut nastartujte motor a nechte ho běžet na neutrál bez přidávání plynu. Nechte motor dostatečně promazat. Zkontrolujte, zda nedochází k úniku oleje

Výměna kola/pneu

1. Umístěte BUGGY na rovný povrch
2. Zařaďte neutrál a zatáhněte ruční parkovací brzdu
3. Povolte lehce matice kol
4. Pomocí vhodného heveru a podpěr nakloňte buggy na stranu.
5. Odšroubujte zcela matice kol
6. Sundejte kolo a nasadte nové tak, aby byl ventilek na vnější straně a vzorek pneumatik odpovídal směru jízdy.
7. Našroubujte opět matice kol a řádně dotáhněte
8. Spusťte buggy zpět na rovný povrch a opět řádně dotáhněte matice kol

Doporučená síla dotažení :

Přední matice kol : 37 Nm

Zadní matice kol : 37 Nm



Výměna vzduchového filtru

- Vyjměte zadní plastový kryt, uvolněte západky krabice vzduchového filtru a odejměte kryt krabice
- Povolte svěrku a odejměte vzduchový filtr
- Odejměte látkový PŘED-FILTR (1) od HLAVNÍHO FILTRU (2). Vyperte PŘED-FILTER v mýdlové vodě, opláchněte a nechte vysušit.
- Pokud je nutné vyměňte HLAVNÍ FILTR za nový a nainstalujte zpět PŘED-FILTR a LÁTKOVÝ FILTR
- Dejte zpět víko krabice a zajistěte ho západkami.
- Dejte zpět Víko zadního prostoru

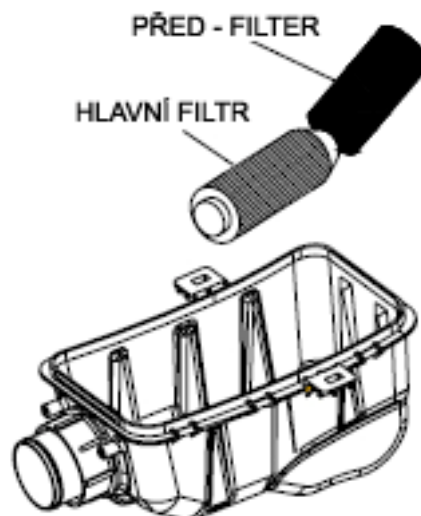

Švíciky

Používejte svíčky se specifikací : **NKG DR8EA nebo NGK DR9EA (lepší)**

Při kontrole svíčky se zaměřte na :

- Isolant (1), pokud bude mít tmavou, spálenou barvu, vyměňte svíčku
- Elektrodu (2). Při jejím poškození, přílišném zčernání apod. vyměňte svíčku
- Vzdálenost mezi póly svíčky by měla být 0,6 - 0,7 mm.

Při výměně svíčky používejte ochranné pomůcky a oblečení. Novou svíčku dotáhněte silou 23Nm.

SVÍČKA TYP S EVÍČKY :
DC PR8 E

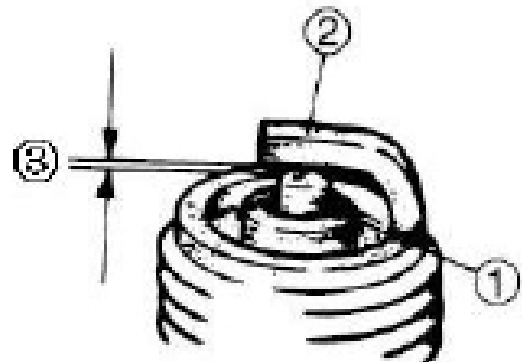

③ Mezerea : 0,6-0,7 mm





Čištění a uskladnění

Čištění

Časté a důkladné čištění Vašeho vozidla nejen zlepšuje jeho vzhled ale i celkově přispěje k lepšímu výkonu a spolehlivosti Vaší buggy a k delší životnosti jednotlivých komponent.

Před čištěním :

a) Zacpěte konec výfuku, abyste zabránili vniknutí vody dovnitř. Můžete použít plastický sáček či pevnou gumovou násadu

- a) Ujistěte se, že svíčka i plnicí hrdla jsou správně namontována.
- b) Pokud je kryt motoru příliš mastný, použijte odmašťovací prostředek, který nanese štětcem. Nenanášejte odmašťovací prostředek na osy kol.
- c) K odstranění špíny a odmašťovacího prostředku použijte proud vody, např. ze zahradní hadice. Používejte přiměřený tlak vody.
- d) Když jste smyli většinu bláta hadicí, omyjte veškeré povrchy vlažnou vodou s jemným čistícím prostředkem. Na špatně přístupná místa můžete použít starší kartáčky na zuby či kartáče s násadou.
- e) Bezprostředně opláchněte buggy čistou vodou a vysušte povrch vhodnou látkou.
- f) Sedadlo čistěte čistidlem na koženky, aby obal zůstal čistý a pružný.
- g) Na všechny lakované a chromované povrchy můžete použít vosk na automobily. Vyhněte se voskům, které obsahují i čistící látky neboť ty často obsahují abraziva, která mohou poškodit barvu vašeho ATV.
- h) Když jste skončili s mytím nastartujte motor a nechte ho několik minut naprázdno běžet.

Uskladnění

Dlouhodobé uskladnění či uložení (60 dní a více) Vašeho vozidla si vyžaduje jistá preventivní opatření.

1. Naplňte nádrž čerstvým palivem
2. Vyšroubujte svíčku, nalijte do otvoru asi 1 lžíci oleje SAE10W40 nebo 15W40 a znovu svíčku zašroubujte. Uzemněte svíčku a nechte několikrát otočit motor, aby se válec pokryl olejem.
3. Namažte všechny ovládací kabely/lanka
4. Podstavte rám, aby byla všechna kola zdvihlá nad zem.
5. Přes konec výfuku dejte plastický obal, abyste zabránili vniknutí vlhkosti dovnitř.
6. Pokud ukládáte vozidlo ve vlhkém prostředí či v prostředí s vyšší solnicitou vzduchu, pokryjte všechny kovové části jemně olejem. Nenanášejte olej na gumové části nebo na sedadlo
7. Vyjměte baterii a nabijte ji. Uchovejte ji v suchém prostředí a jednou za měsíc ji nabijte. Neskladujte baterii 18 v extrémně horkém či studeném prostředí. (méně než- 30 a více než plus 30)

Poslední aktualizace březen 2009

© SUPER-ČTYŘKOLKY s.r.o., Centrum čtyřkolek Terezín
kopírování a reprodukce bez souhlasu SUPER-ČTYŘKOLKY s.r.o. zakázána



Převoz/přeprava BUGGY

Při přepravě dodržujte vždy zásady bezpečnosti práce a dbejte místních dopravních předpisů.

Zajistěte zejména :

1. Během přepravy mějte vypnutý motor
2. Během přepravy mějte zařazený rychlostní stupeň – nejlépe 1 nebo R a zataženou ruční brzdu
3. Mějte vypnutý přívod paliva a zkontrolujte správné dotažení víčka nádrže.
4. Pečlivě upevněte buggy k nosníku / podvalu vhodnými prostředky – speciální kurty pro přepravu apod. Vždy upevňujte kurty za hlavní rám buggy a ne za přední ramena

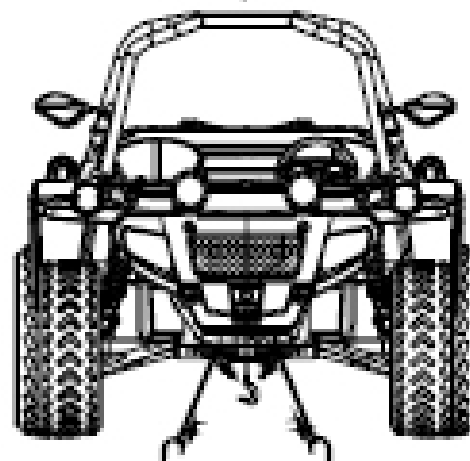

Nastavení

Pružinu zadního tlumiče je možné nastavit a upravit tak její napnutí. Nastavení se provádí otáčením stepovací matice (1) buď po nebo proti směru hodinových ručiček.

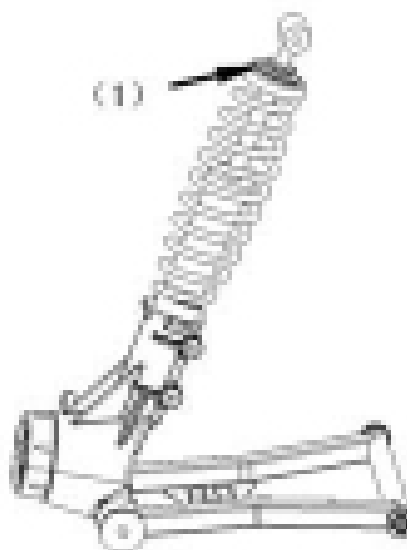

Volant

Je rovněž možné nastavení volantu podle požadavků řidiče.

Pozor : jakékoliv nesprávné nastavení řídicího mechanismu může vést k nehodě.– jeho přílišné dotažení, má za následek těžkou ovladatelnost, naopak příliš volné dotažení může způsobovat vibrování volantu za jízdy a ztrátu kontroly nad vozidlem. Nastavení řídicího mechanismu by měl vždy provádět vyškolený technik.

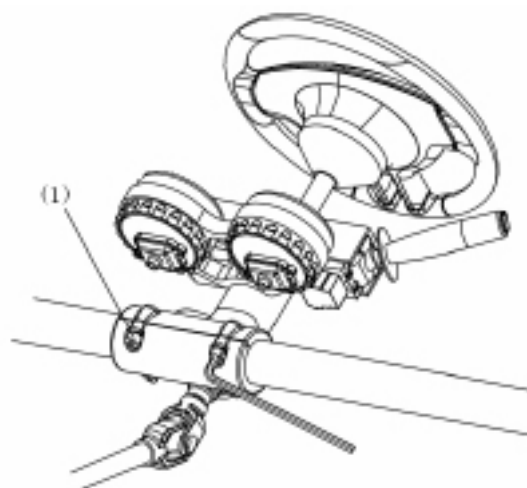

1. povolte 4 jistící šrouby (1)
2. Nastavte správný úhel řídicích tyčí
3. Opět dotáhněte šrouby silou 14- 17 Nm.



Nastavení karburátoru a otáček volnoběhu

Na karburátoru je možné nastavit otáčky volnoběhu. Toto je někdy nutné provést po zaběhnutí motoru.

1. Zahřejte motor na provozní teplotu, tedy po alespoň 5 minutách volnoběžného chodu
2. Zařad'te neutrál a zatáhněte ruční brzdu
3. Štelovacím šroubem na karburátoru (1) nastavte správné otáčky. Otáčením po směru hodinových ručiček se budou otáčky zvyšovat, otáčením proti směru se budou naopak otáčky budou snižovat.
4. Doporučujeme otáčky při volnoběhu 1500 +/-100/ min.

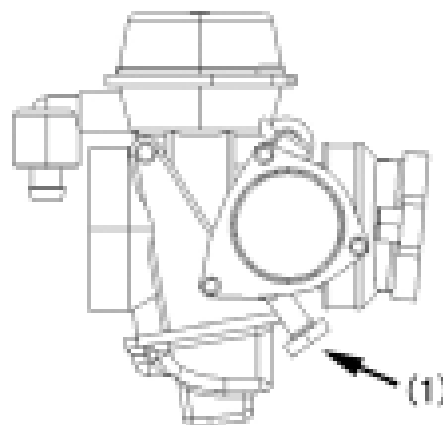

Elektrické schéma zapojení

